

Informações do produto

Idioma	PORTUGUÊS
Nr.	315
Data	07/2021
Produto	WB 65 K11



our **power**, your **passion**

TRITURADOR PROFISSIONAL WB65 K1100H



O triturador Oleo-Mac WB 65 é projetado para uso por profissionais nos setores agrícola e de jardinagem paisagística. Desenvolvido especialmente para aplicações difíceis que levam os cortadores de grama normais e roçadeiras ao limite, incluindo: áreas não cultivadas e matagais, beiras de estradas, terrenos inclinados, silvas e vegetação rasteira.

Ele também representa uma solução válida para jardineiros, bem como para os usuários particulares mais exigentes, limitando os custos de coleta e resíduos. O equipamento de corte robusto, motores potentes e caixa de engrenagens reforçada combinam o máximo desempenho com o máximo segurança.

CARACTERISTICAS PRINCIPAIS

- Unidade de corte profissional com lâminas em forma de Y garantindo uma qualidade de trituração excepcional mesmo em condições de trabalho extremamente duras.
- Rotor da unidade de corte apoiado em mancais e blindagens reforçados, resultando em uma máquina perfeitamente balanceada e resistente a choques acidentais.
- Câmbio reforçado com transmissão mecânica de 4 velocidades (3 frente + 1 ré) composta por marchas em banho de óleo, com engate simples por meio da prática e ergonômica alavanca localizada na lateral da caixa de câmbio unidade, no guidador.
- Rodas dianteiras giratórias traváveis: manualmente permitem que a linha de corte desejada seja mantida mesmo em superfícies irregulares.

Fig. 1

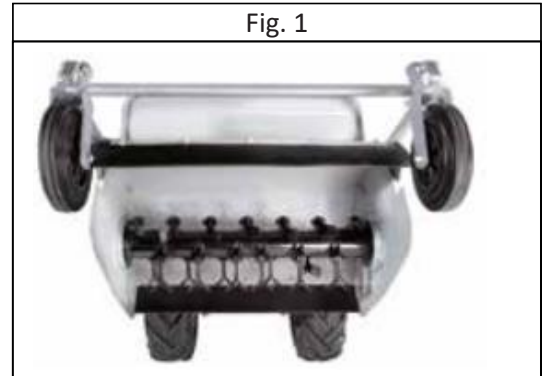

Fig. 2

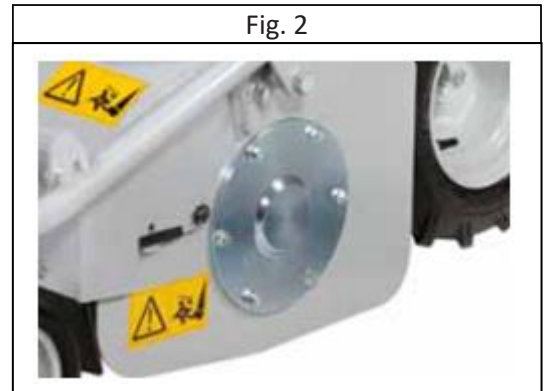

Fig. 3

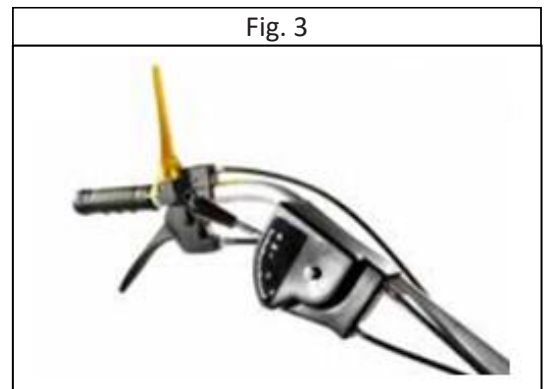
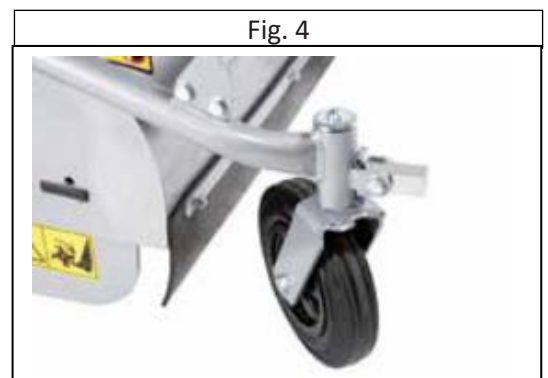

Fig. 4



CARACTERÍSTICAS PRINCIPAIS

- Acoplamento do rotor com sistema de segurança para máxima proteção do operador.
- Motores potentes e de alto desempenho garantem desempenho duradouro em vários campos de uso.
- Guiador de direção confortável com ajuste de altura e largura, garante a máxima adaptabilidade para atender às necessidades do operador.
- Liberação e freios controlados de forma independente: nas duas rodas, operados por meio de alavancas práticas localizadas sob os punhos do guidão de direção. Este dispositivo torna os trituradores fáceis de manusear, independentemente da exigência do terreno.

Fig. 5



Fig. 6



Fig. 7



Fig. 8



CARACTERISTICAS PRINCIPAIS

- Altura de corte facilmente ajustável (de 20 mm a 80 mm) usando a alavanca do parafuso sem-fim.
- Rodas com pneus de tamanho generoso para uma ótima aderência à superfície, mesmo nas condições mais extremas. Equipado com rodas 16/6.50-8".

Fig. 9



Fig. 10





our power, your passion

MODELO		WB 65 K11
MOTOR		
TIPO		Emak K 1100 H HONDA GX 340
CILINDRADA	cm ³	302
POTÊNCIA MÁXIMA	hp / kW	8.4 / 10.7
RPM MÍNIMO	rpm	1600
RPM MÁXIMO	rpm	3600
PARTIDA		Corda de partida
CAIXA DE VELOCIDADE		3 velocidades de avanço + 1 de ré
TRANSMISSÃO		Mecânica
LARGURA DE CORTE	cm	65
ALTURA DE CORTE	mm	20 até 80
UNIDADE DE CORTE		38 lâminas de corte em forma de Y
VELOCIDADE	Km/h	1º: 1,20 / 2º: 2,20 / 3º: 3,40 / Ré: 1,40
DIREÇÃO		Com desengate independente e bloqueio das rodas
FREIO DE SERVIÇO E DE PARADA		Engata automaticamente quando a unidade é desengatada
AJUSTE DO GUIDÃO		Vertical e horizontal
RODAS TRASEIRAS		16 x 6.50 - 8"
RODAS DA FRENTE		Com trava
DIMENSÕES	mm	1657 x 814 x 1092
PESO	Kg	173,5



It's an Emak S.p.A. trademark
42011 Bagnolo in Piano (RE) Italy
www.myoleomac.com
www.youtube.com/MyOleoMac
www.facebook.com/OleoMacItalia
www.instagram.com/OleoMacItalia