

Informações do produto

Idioma	PORTUGUÊS
Nr.	42
Data	12/2019
Produto	ROÇADEIRA SPARTA 25



our **power**, your **passion**

ROÇADEIRA SPARTA 25



Roçadeira Oleo-Mac Sparta 25, com motor de 25,4cc. Essa nova gama de máquinas SPARTA 25 chegou para substituir as versões de entrada da linha e facilitar a vida do operador.

CARACTERISTICAS PRINCIPAIS

- Motor de 1 HP/0,8kW.
- Motor compacto e leve com cilindro niquelado.
- Virabrequim de aço forjado e biela.
- Ignição eletrônica que garante alto desempenho, partida fácil e longa vida útil.
- Sistema PRIMER: garante que o motor possa ser acionado com um mínimo de esforço.
- Filtro de ar de fácil acesso e manutenção: a caixa é aberta simplesmente pressionando um botão para operar a trava de retenção, para que nenhuma ferramenta seja necessária.
- Vela de ignição exposta à vista e protegida contra quebra devido ao impacto: somente uma chave de vela é necessária para fins de limpeza e substituição.
- Sistema ante vibrante na abraçadeira do guidão.
- Sistema ante vibrante no flange de transmissão.

Fig. 1



Fig. 2



Fig. 3

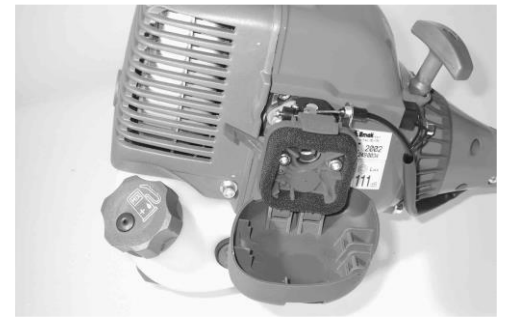

Fig. 4



CARACTERISTICAS PRINCIPAIS

- Embreagem centrífuga com sapatas de metal sinterizado e superfícies especiais de atrito.
- Tanque de combustível protegido contra impactos acidentais por uma proteção de reforço.
- Tubo em alumínio que garante a força ideal combinada com peso mínimo, para vantagem máxima.
- Cinco buchas auto lubrificantes montadas internamente no tubo de transmissão.
- Montagem antivibração na cobertura do motor.
- Suporte antivibração no suporte da alça.

Fig. 5



Fig. 6

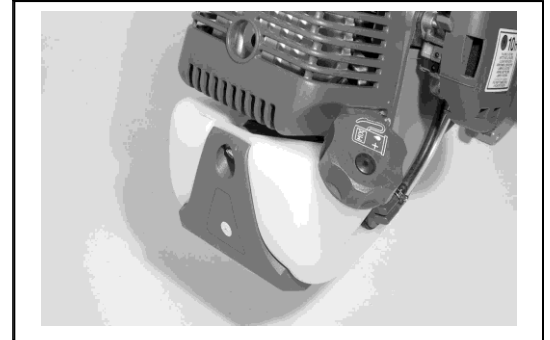

Fig. 7

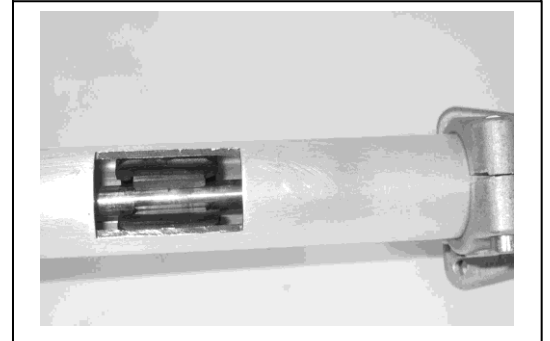
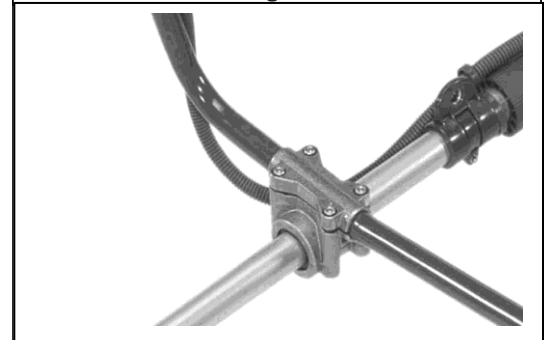

Fig. 8







our power, your passion

MODELO		SPARTA 25
MOTOR		
TIPO		2 TEMPOS EMAK
CILINDRADA	cm ³	25,4
POTÊNCIA MÁXIMA	hp / kW (rpm)	1 / 0,8 (6700)
TORQUE	Nm (rpm)	2,0 (6000)
RPM MINIMO	rpm	3000
RPM MÁXIMO	rpm	10000
CONSUMO DE COMBUSTIVEL POR HORA (em potência máxima)	g/h (rpm)	800
SISTEMA DE IGNIÇÃO		
BOBINA		ELETRÔNICO
SISTEMA DE ALIMENTAÇÃO DE COMBUSTÍVEL		
CARBURADOR DE MEMBRANA		WALBRO WYL 159A COM DIAFRAGMA
CARBURADOR		MIX 4% (25:1)
CAPACIDADE DO TANQUE DE COMBUSTÍVEL	l	0,75
FILTRO DE AR		ESPUMA
PRIMER		SIM
SISTEMA DE TRANSMISSÃO		
Ø TUBO DE TRANSMISSÃO (Ø EIXO DE TRANSMISSÃO)	mm	26 (RIGIDO DE 8)
COMPRIMENTO DO EIXO DE TRANSMISSÃO	mm	1375
CAIXA DE EMGRENAGEMS		COM PONTA MACHO M10
EMBREAGEM (DIMENÇÕES)	mm	2 SAPATAS RECOBERTAS DE FERODO (75 x 18)
SEGURANÇA		
PRESSÃO ACUSTICA (LpA EN ISO 11806 - EN 22868)		NA
POTENCIA SONORA (LwA200/14/EC - EN 22868 - EN ISO 3744)		NA
NIVEL DE VIBRAÇÃO (EN 11806 - EN 22868 - EN 12096)		NA
ERGONOMIA		
EMPUNHADURA		SIMPLES
EMPUNHADURA DE COMANDO		SIMPLES COM TRAVA DE ACELERADOR
SISTEMA ANTIVIBRANTE		DUPLO, UMNO FLANGE DA TRANSMISSÃO + 6 BUCHAS NO TUBO DE TRANSMISSÃO.
SISTEMA DE CORTE		
DISCO DE CORTE		NÃO INCLUSO NA EMBALAGEM
CABEÇOTE DE FIO DE NYLON		TAP & GO Ø 105 MM FIO 2 MM
PROTEÇÃO DE CORTE (diâmetro de corte com cabeçote nylon)	mm	EM PLÁSTICO (380)
PESO (Sem acessório de corte e proteção)	kg	6,2



It's an **Emak S.p.A.** trademark
42011 Bagnolo in Piano (RE) Italy
www.myoleomac.com
 www.youtube.com/MyOleoMac
 www.facebook.com/OleoMacItalia
 www.instagram.com/OleoMacItalia